

KSIĘGA ZNAKU



KRAFTEX[®]

SPRZĘGŁA SAMOCHODOWE



SPIS TREŚCI

KONSTRUKCJA ZNAKU	4	
PROPORCJE ZNAKU	5	
KOLORYSTYKA ZNAKU		
WERSJA PODSTAWOWA	6	
WERSJA W ODCIENIACH SZAROŚCI	7	
WERSJA MONOCHROMATYCZNA	8	
WERSJA ACHROMATYCZNA	9	
TŁA JEDNOLITE	10	
TŁA NIEJEDNOLITE	11	
POLE PODSTAWOWE ZNAKU		13
POLE OCHRONNE ZNAKU	15	
SKALOWANIE ZNAKU		17
MINIMALNY ROZMIAR ZNAKU	18	
WIZUALIZACJA		
ROLL-UP	19	
BANER	20	
FLAGA	21	
PLAKAT, ULOTKA	22	
OPAKOWANIE KARTONOWE	23	
DŁUGOPIS I PENDRIVE	25	
METALOPLASTYKA, TŁOCZENIE, FREZOWANIE, ODLEW, GRAWEROWANIE	26	
ZNAK NA SZKLE	27	
TYPOGRAFIA	28	

ZNAK

WERSJA PODSTAWOWA

Znak KRAFTEX jest głównym elementem tożsamości wizualnej, a jego forma i kolorystyka określa jego odrębność.
Nie wolno samodzielnie modyfikować kolorystyki oraz kształtu znaku.

Znak KRAFTEX zbudowany jest z trzech elementów: **logotyp** (napis KRAFTEX), **sygnet** (element graficzny), **slogan** (napis SPRZĘGŁA SAMOCHODOWE).

Znak KRAFTEX występuje w dwóch wariantach.

Znak KRAFTEX stanowi całość i nie powinien być poddawany modyfikacjom.

Wariant 1



KRAFTEX[®]

SPRZĘGŁA SAMOCHODOWE

Wariant 2



KRAFTEX[®]

SPRZĘGŁA SAMOCHODOWE

KONSTRUKCJA ZNAKU

PODSTAWOWA BUDOWA

Formuła podstawowa znaku to zestawienie elementu graficznego - (**sygnet A**) z napisem KRAFTEX - (**logotyp B**) oraz napisu SPRZĘGŁA SAMOCHODOWE (**slogan C**). Kolorystyka znaku składa się z trzech kolorów: ■ sygnet; ■ logotyp i ■ slogan.

W wariacie 2 znaku dochodzi linia rozdzielająca sygnet od logotypu w kolorze logotypu.

Do budowy logotypu KRAFTEX wykorzystano krój literniczy **Sui Generis Free-Regular**, do sloganu SPRZĘGŁA SAMOCHODOWE wykorzystano krój literniczy **Ebrima-Regular**. Dla stworzenia logotypu i sloganu, litery krojów nie były modyfikowane.

Do wyznaczenia modułu wymiarowego i siatki modułowej wykorzystano wysokość światła wewnątrzliterowego (x) litery **R**.



Wariant 1



krój niemodyfikowany

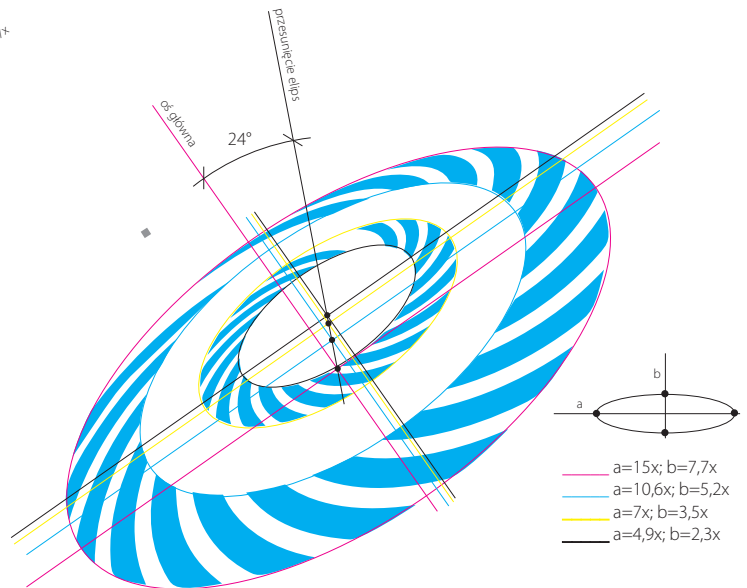
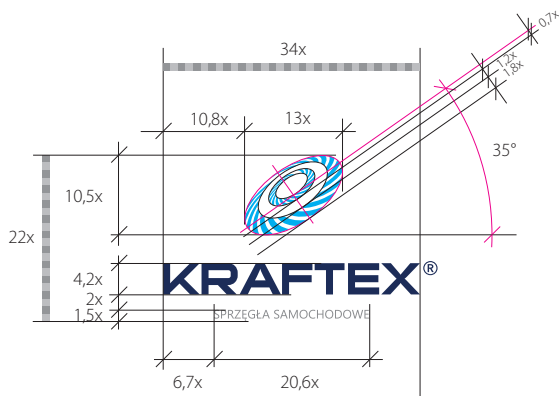

Moduł siatki = **x**
 Element graficzny
 wykreślany na siatce
 pomiarowej

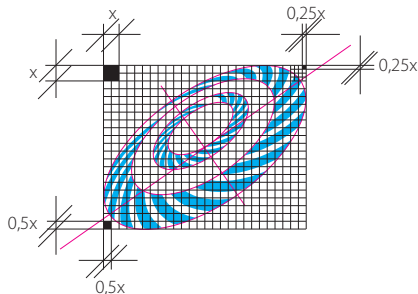

Wariant 2

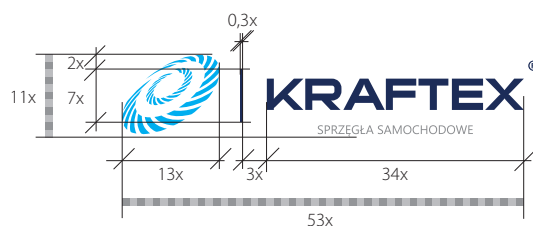

PROPORCJE ZNAKU

SIATKA MODUŁOWA

Pozwala odtworzyć znak z zachowaniem proporcji oraz dowolnie skalować znak.

Proporcja siatki (wariant 1 znaku) wynosi 34 modułów (poziomo) i 22 modułów (pionowo).
Proporcja siatki (wariant 2 znaku) wynosi 53 modułów (poziomo) i 11 modułów (pionowo).

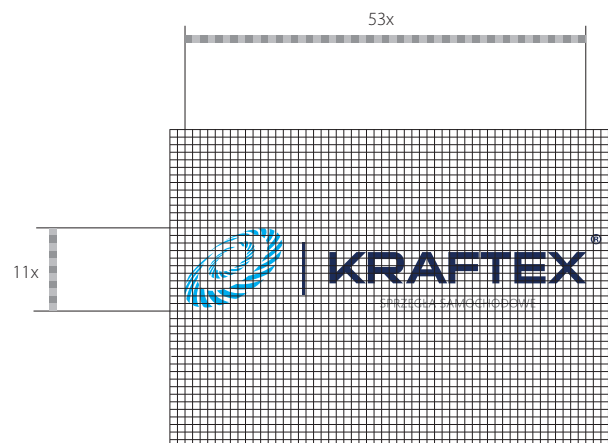
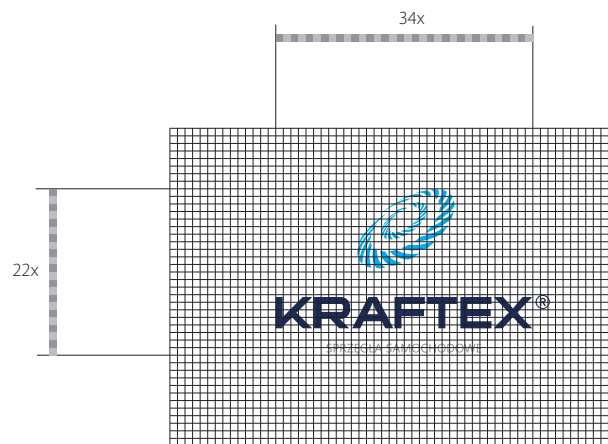



KOLORYSTYKA ZNAKU

WERSJA PODSTAWOWA

Podstawowym kolorem znaku jest kolor niebieski w dwóch tonacjach: ■, ■ i szary ■

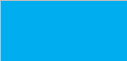

KOLOR	C	M	Y	K	R	G	B	H	S	B	PANTONE
	100	0	0	0	0	159	227	198	100	89	2995 C
	100	90	37	29	33	44	85	228	61	33	281 C
	0	0	0	55	146	146	146	41	1	57	Cool Gray 7 C

WERSJA CZARNA

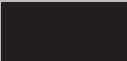

KOLOR	C	M	Y	K	R	G	B	H	S	B	PANTONE
	0	0	0	100	29	29	27	54	5,5	11,3	Black C

KOLORYSTYKA ZNAKU

WERSJA W ODCIENIACH SZAROŚCI - dwa warianty znaku

Dopuszcza się wszystkie stopnie szarosci CMYK w zakresie 0/0/0/30 do 0/0/0/90 oraz ich odpowiedniki w RGB, HSB i PANTONE.
 Dopuszcza się również drukowanie kolorem srebrnym.

CMYK: 0/0/0/30





CMYK: 0/0/0/60



CMYK: 0/0/0/90

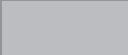



KOLOR	C	M	Y	K	R	G	B	H	S	B	PANTONE
	0	0	0	30	198	198	198	39,6	0,2	78	428 C
	0	0	0	60	135	135	135	41,6	0,6	53,1	423 C
	0	0	0	90	60	60	59	45,3	2	23,7	447 C

KOLORYSTYKA ZNAKU

WERSJA MONOCHROMATYCZNA - dwa warianty znaku

Wyłącznie w kolorze znaku w wersji podstawowej 100/90/37/29 (CMYK), 100/0/0/0 (CMYK) i 0/0/0/55 (CMYK).

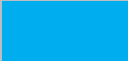

KOLOR	C	M	Y	K	R	G	B	H	S	B	PANTONE
	100	0	0	0	0	159	227	198	100	89	2995 C
	100	90	37	29	33	44	85	228	61	33	281 C
	0	0	0	55	146	146	146	41	1	57	Cool Gray 7 C

KOLORYSTYKA ZNAKU

WERSJA ACHROMATYCZNA - dwa warianty znaku

100% czerni 0/0/0/100 (CMYK) z bielą 0/0/0/0 (CMYK).

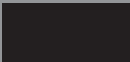

KOLOR	C	M	Y	K	R	G	B	H	S	B	PANTONE
	0	0	0	100	29	29	27	54	5,5	11,3	Black C

KOLORYSTYKA ZNAKU

TŁA JEDNOLITE

Znak w wersji podstawowej umieszczany wyłącznie na tle w kolorze białym (CMYK: 0/0/0/0), w odcieniach szarości do 10% (CMYK: 0/0/0/10) oraz w kolorze znaku podstawowego (CMYK: 100/90/37/29); (CMYK: 100/0/0/0 sygnet) i z logotypem i sloganem w kontrze.

Wymienione zasady dotyczą również znaku w wariacie 2.

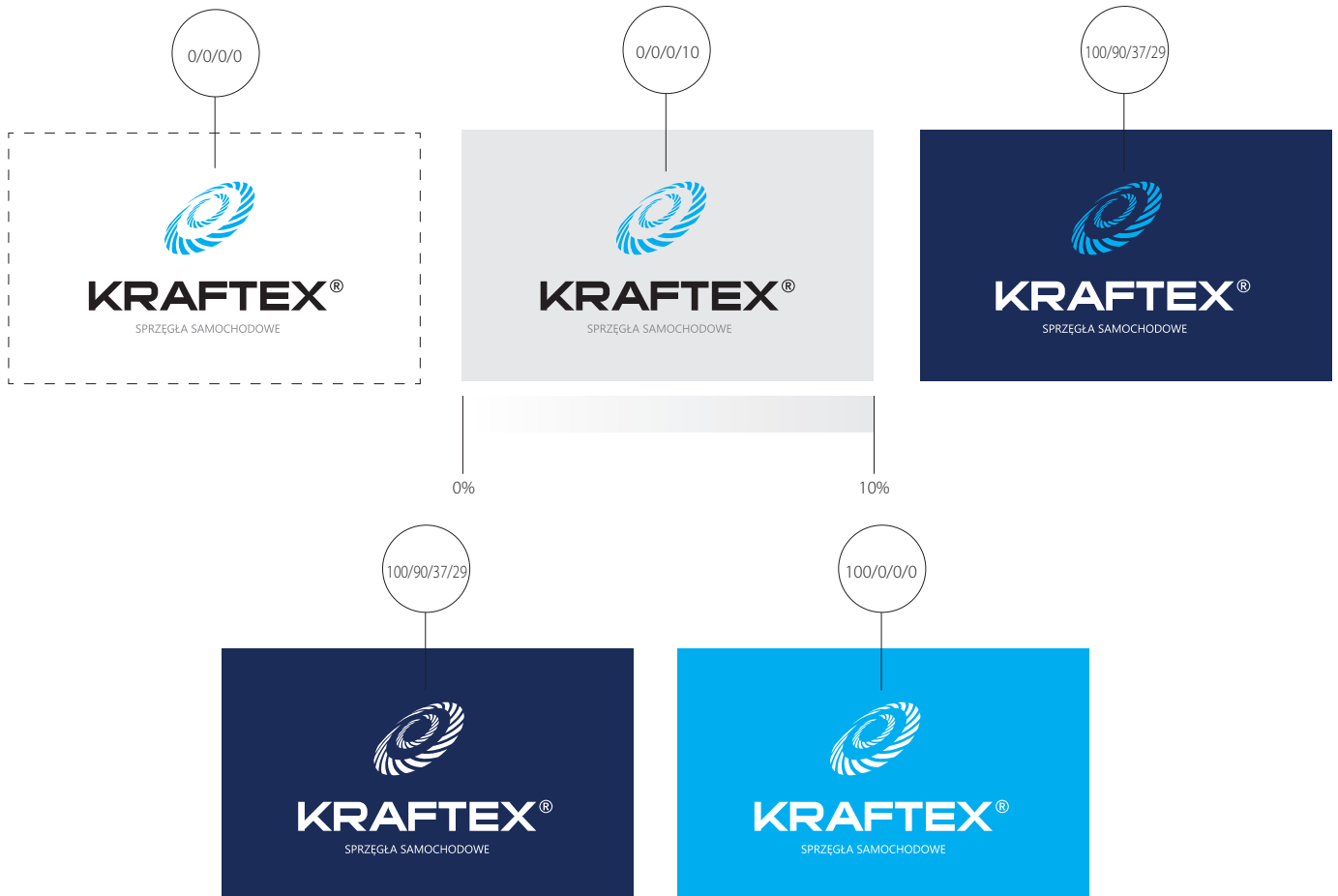

Znak w wersji czarnej wyłącznie na tle w kolorze białym, w odcieniach szarości do 40% (CMYK: 0/0/0/40) oraz w kolorze znaku w wersji czarnej (CMYK: 0/0/0/100) i znakiem w kontrze. Dotyczy to również znaku w wersji 2

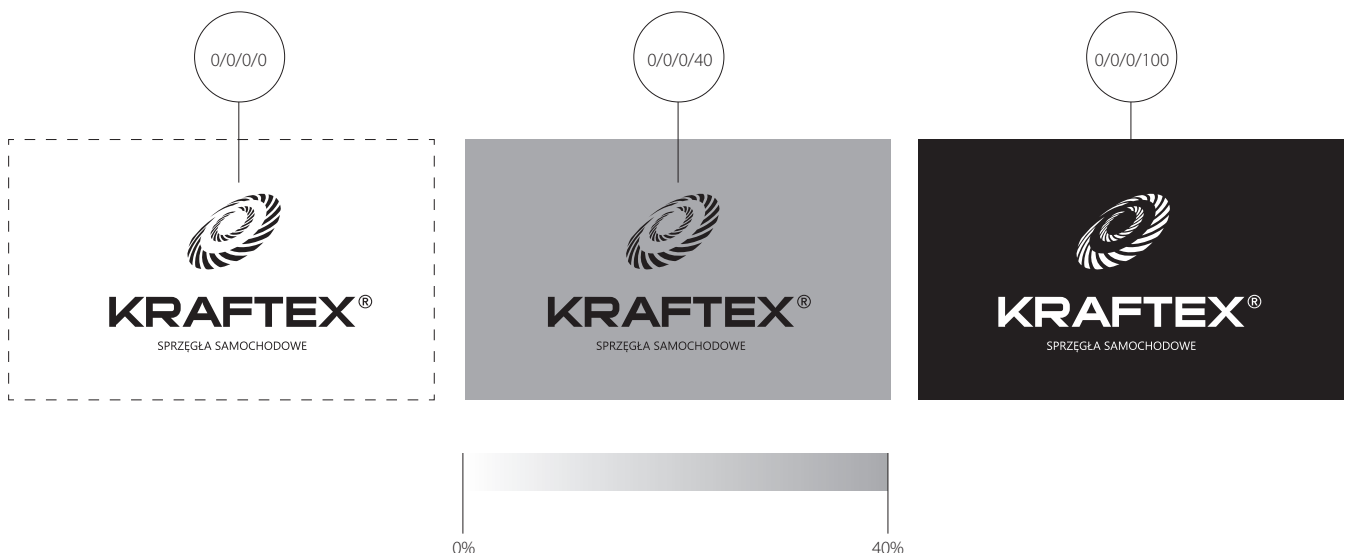

KOLORYSTYKA ZNAKU

TŁA NIEJEDNOLITE

W przypadku tła niejednorodnych, kolorowych, wzorzystych lub nadruku na fotografiach, należy stosować znak z dodatkowym polem i nie mniejszym niż pole ochronne znaku w wersji podstawowej. Dopuszcza się stosowanie znaku bez pola dodatkowego, tylko w przypadku, gdy kolorystyka zdjęcia lub tła nie koliduje ze znakiem. Znak w wersji achromatycznej i monochromatycznej nie należy stosować na tłach, w których występuje kolor logo.

Wymienione zasady dotyczą również znaku w wariacie 2.



KOLORYSTYKA ZNAKU

TŁA NIEJEDNOLITE

Przedstawione zasady dotyczą również znaku w wariantach 2.

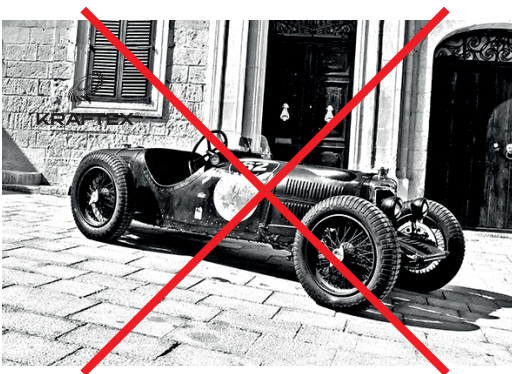

POLE PODSTAWOWE ZNAKU

POLE PODSTAWOWE - minimalna odległość znaku od krawędzi dokumentu, płaszczyzny, na której się znajduje.

Zadaniem pola jest ochrona znaku przed zniekształceniem jego cech plastycznych. Zasadę pola podstawowego należy stosować również w przypadku umieszczenia znaku przy krawędzi formatu (wyjątkiem jest znak w wersji monochromatycznej, gdzie co najmniej dwie krawędzie pola znaku dochodzą do krawędzi płaszczyzny np. roll-up, baner, plakat oraz opakowania, gdzie ich powierzchnia nie kończy się na krawędzi, a ulega zagięciu, tło w kolorystyce znaku podstawowego pokrywa większą część opakowania, co pozwala zastosować znak podstawowy w kontrze).

W znaku podstawowym pola ochronne i podstawowe są sobie równe. Przyjmuje się, że <pole znaku> monochromatycznego i achromatycznego ma taką samą wartość jak <pole podstawowe znaku> w znaku w wersji podstawowej, a pole podstawowego znaku uzyskujemy przez dodanie wartości (a).

Do wyznaczenia wielkości pola podstawowego wszystkich wersji znaku wykorzystano wysokości (a) litery **E**.



Znak w wersji podstawowej

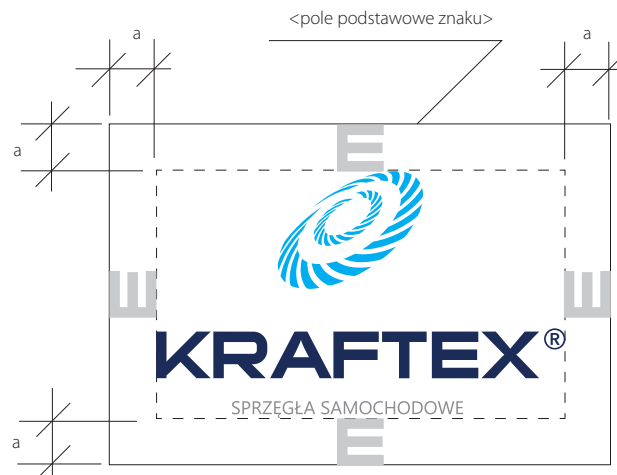

Znak w wersji monochromatycznej

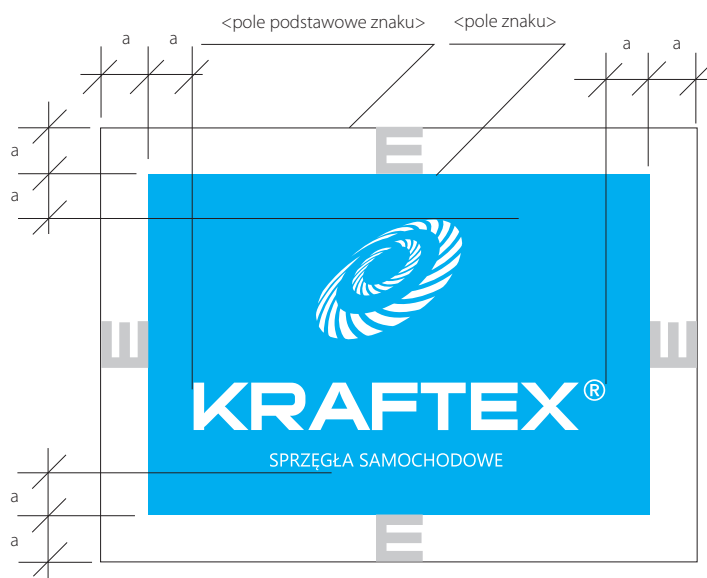

POLE PODSTAWOWE ZNAKU

POLE PODSTAWOWE - wariant 2 znaku

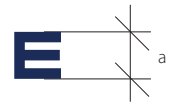

Znak (wariant 2) w wersji podstawowej



Znak (wariant 2) w wersji monochromatycznej

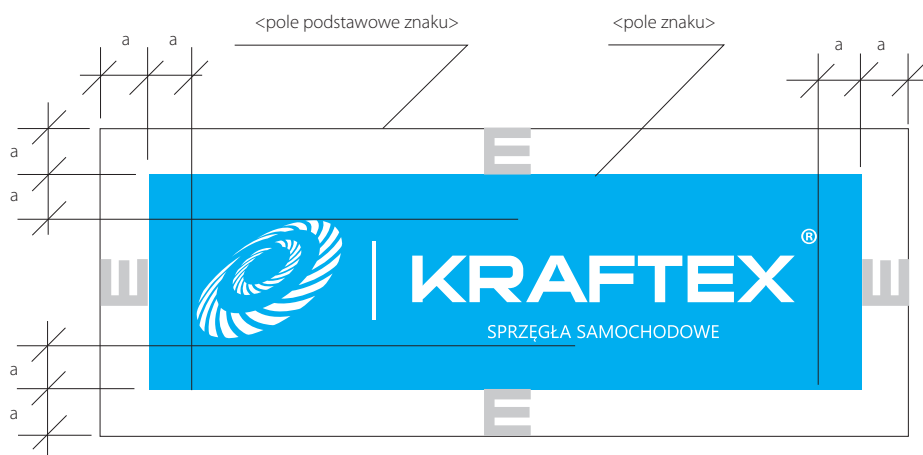

POLE OCHRONNE ZNAKU

POLE OCHRONNE - minimalny, obszar wokół znaku, w obrębie którego nie może pojawić się żaden inny element graficzny (np. tekst, zdjęcie, ilustracja)
 Zadaniem pola ochronnego jest ochrona znaku przed ingerencją innych obiektów graficznych i zapewnienie jego czytelności.

W znaku podstawowym pola ochronne i podstawowe są sobie równe.
 Przyjmujemy, że w wersji monochromatycznej i achromatycznej pole znaku ma taką samą wartość jak pole ochronne w znaku w wersji podstawowej, a pole ochronne uzyskujemy przez dodanie wartości „a”.

Do wyznaczenia wielkości pola ochronnego wszystkich wersji znaku wykorzystano wysokość (a) litery **E**.

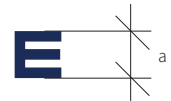

Znak w wersji podstawowej

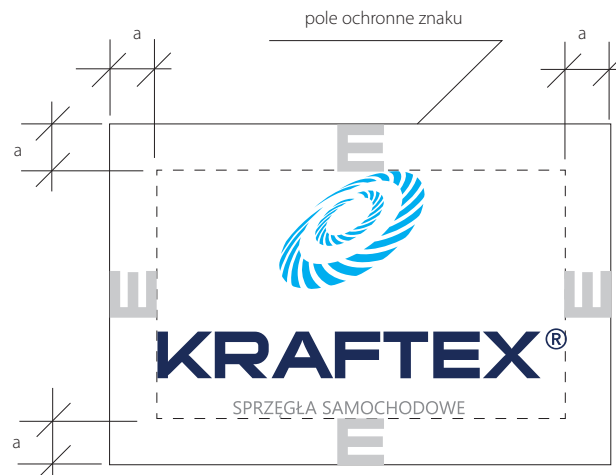

Znak w wersji monochromatycznej

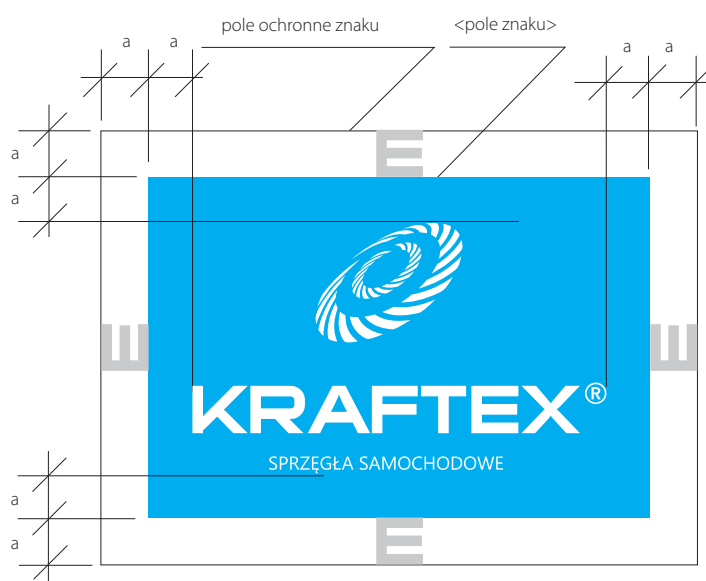

POLE OCHRONNE ZNAKU

POLE OCHRONNE - wariant 2 znaku

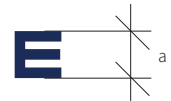

Znak (wariant 2) w wersji podstawowej

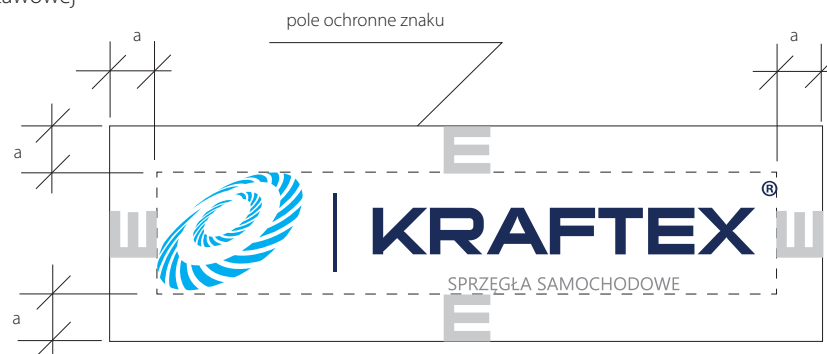

Znak (wariant 2) w wersji monochromatycznej

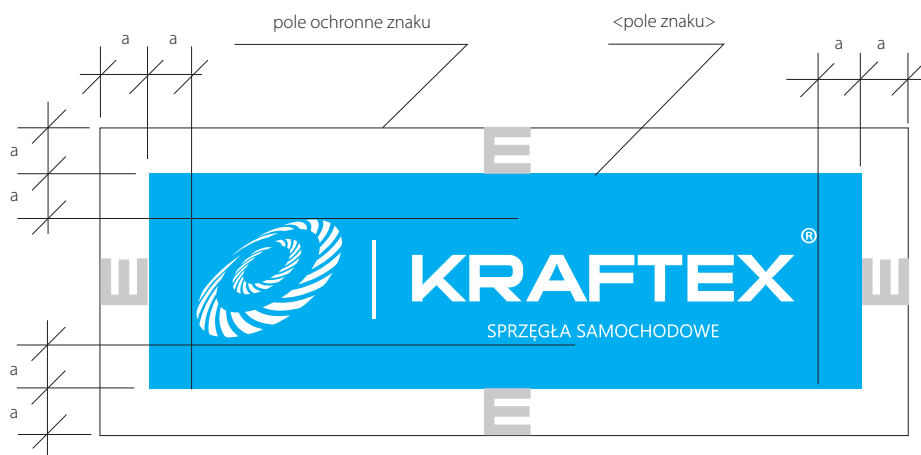

SKALOWANIE ZNAKU

Dla zachowania cech znaku, należy skalować proporcjonalnie, w całości.
 Dotyczy to wszystkich elementów znaków.
 Zasada ta dotyczy wszystkich wersji i wariantów znaku.

Minimalna wysokość znaku w wersji podstawowej i achromatycznej (wariant 1) wynosi 8 mm.
 Przy wysokości poniżej 12 mm rezygnuje się ze znaku ® i sloganu.

Minimalna wysokość znaku w wersji monochromatycznej (wariant 1) wynosi 10 mm.
 Przy wysokości poniżej 14 mm rezygnuje się ze znaku ® i sloganu.

Wersja podstawowa znaku - wariant 1

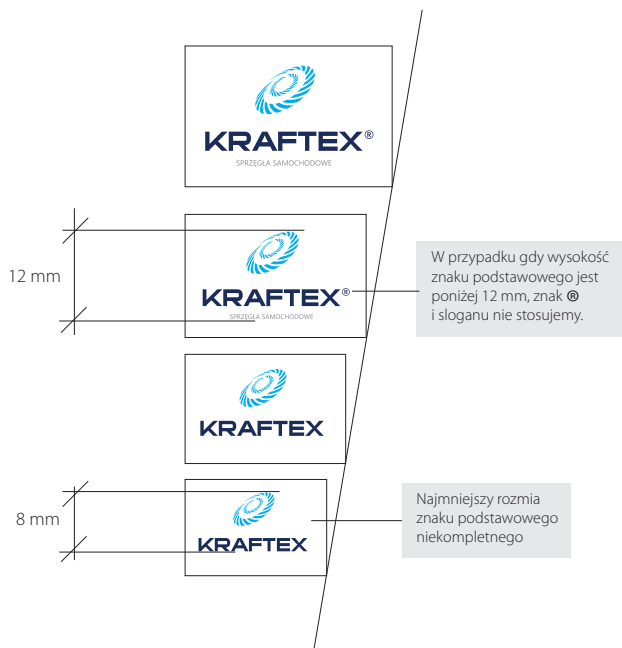

Wersja monochromatyczna znaku - wariant 1

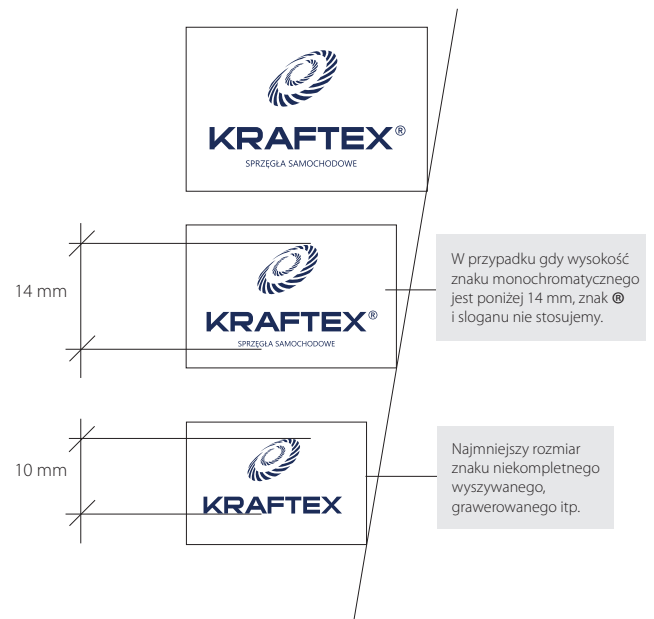

Wersja podstawowa znaku - wariant 2

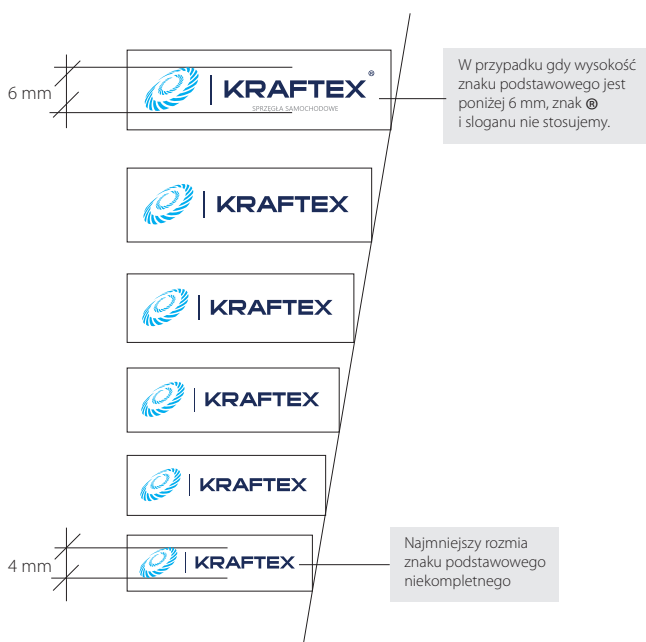

Wersja monochromatyczna znaku - wariant 2

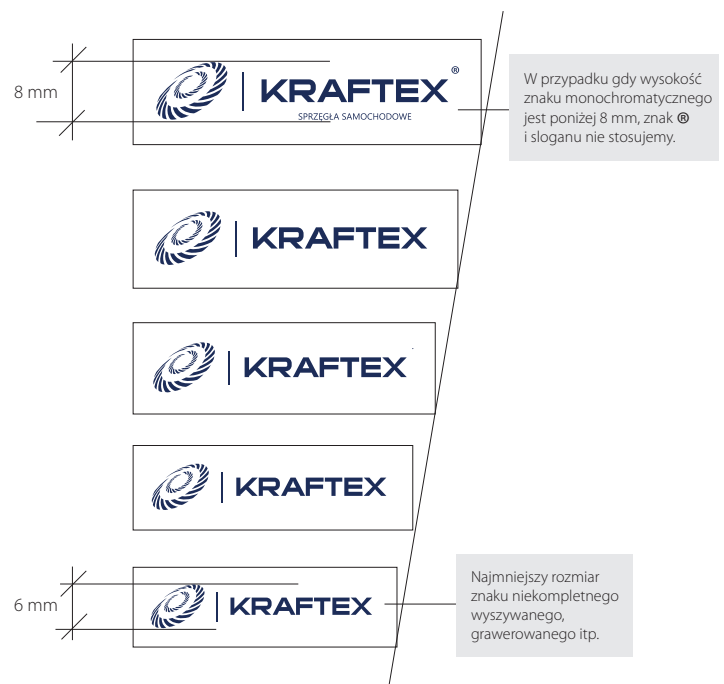

MINIMALNY ROZMIAR ZNAKU

Dla zapewnienia czytelności znaku w wersji podstawowej przyjmuje się minimalny rozmiar.

W przypadku nadruku znaku w wersji podstawowej i achromatycznej, minimalna wysokość kompletnego znaku (wariant 1) wynosi 12 mm.

W przypadkach szczególnych, takich jak nadruk na długopisach należy stosować znak w wariant 2 rezygnując przy tym ze znaku  i sloganu, a minimalna wysokość niekompletnego znaku powinna wynosić 4 mm.

Znak podstawowy w skali 1:1 - wersja kompletna



Znak podstawowy w skali 1:1 - wersja niekompletna



Znak podstawowy, wariant 2 w skali 1:1 - wersja niekompletna



Znak monochromatyczny w skali 1:1 - wersja kompletna



Znak monochromatyczny w skali 1:1 - wersja niekompletna



Znak monochromatyczny, wariant 2 w skali 1:1 - wersja niekompletna



WIZUALIZACJA

ROLL-UP

Podczas tworzenia wizualizacji należy pamiętać o polu ochronnym znaku, wyznaczono je z wysokość (a) litery **E**.

Dopuszcza się swobodę projektów graficznych, ale z uwzględnieniem pola ochronnego (nie mniejsze niż wartość „a”), minimalnej wielkości i dozwolonej kolorystyki znaku. Należy też pamiętać, aby kolorystyka materiałów reklamowych była utrzymana w tonacji kolorystyki znaku (kolory: niebieski w dwóch tonacjach: ■■, czarny ■■ i odcienie szarości).

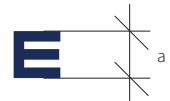

ROLL-UP wariant 1



ROLL-UP wariant 2

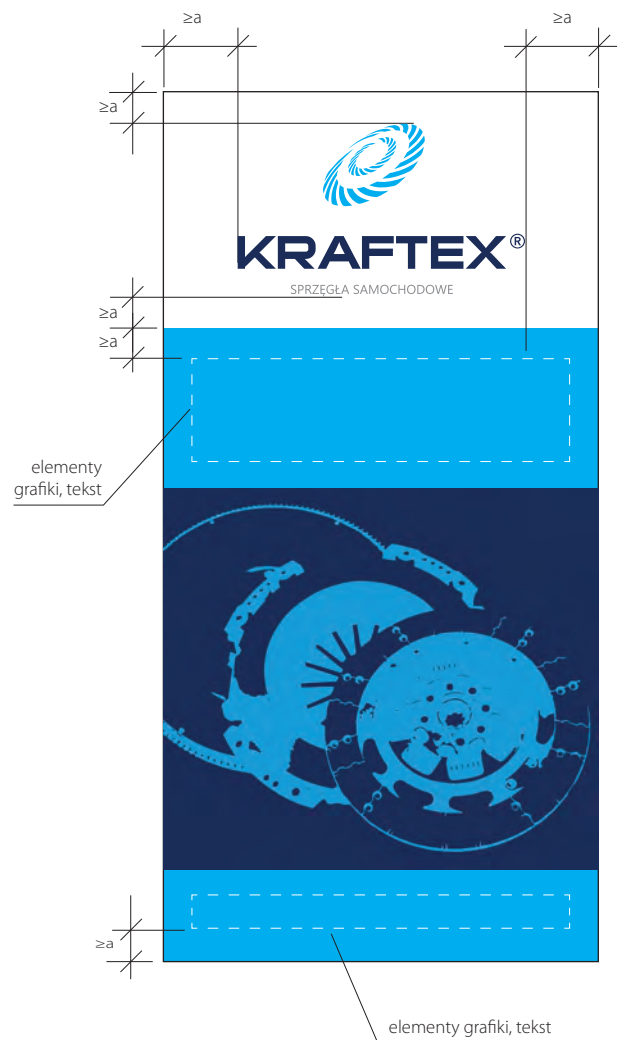

WIZUALIZACJA

BANER

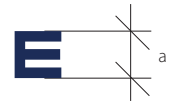

BANER
Wariant 1

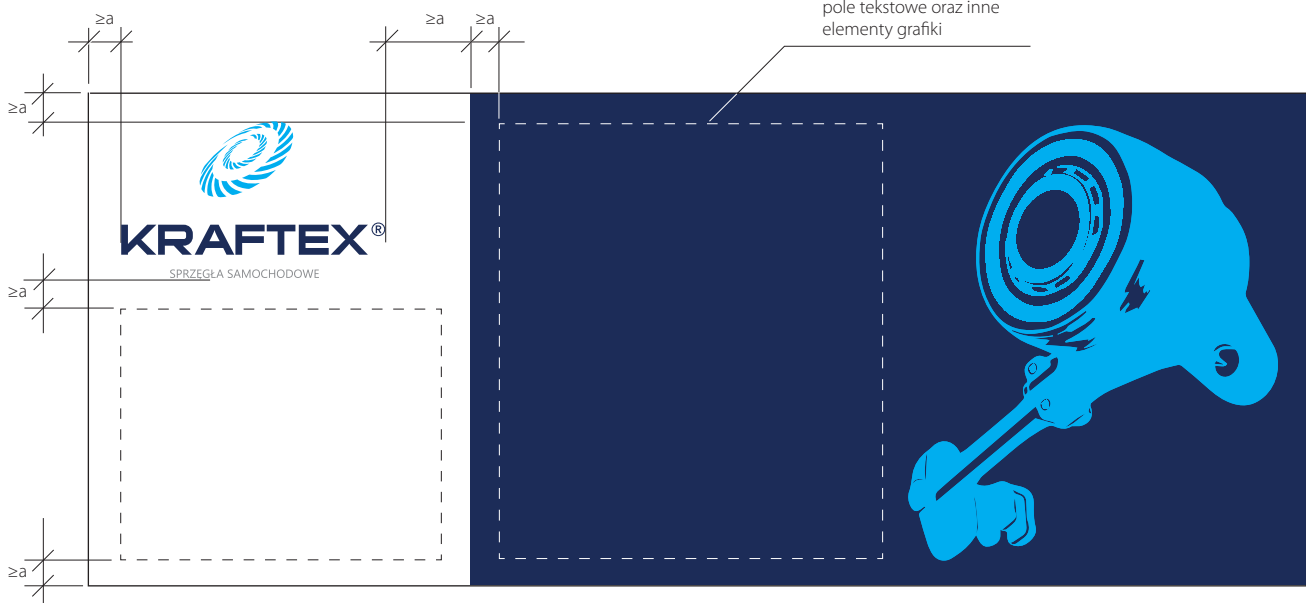

BANER
Wariant 2

BANER
Wariant 1

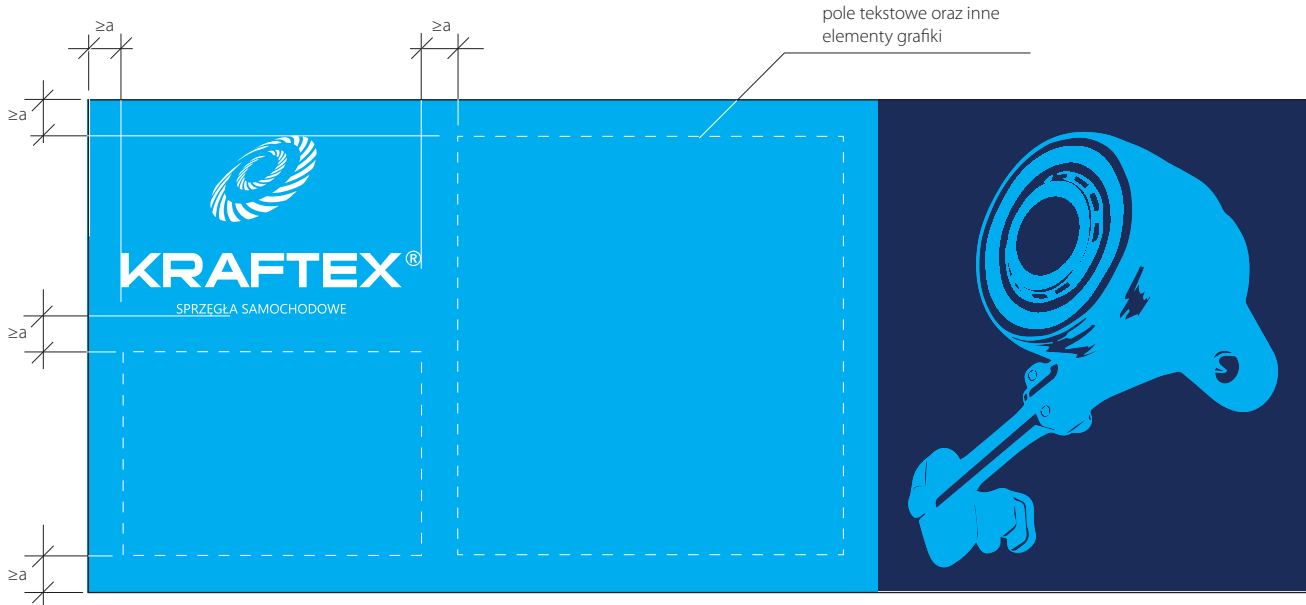

WIZUALIZACJA

FLAGA

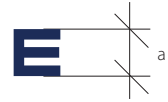

WIZUALIZACJA

OPAKOWANIE KARTONOWE

Zasady rozmieszczania znaku dotyczą wszystkich rodzajów opakowań kartonowych, jak również wszystkich płaszczyzn opakowania.

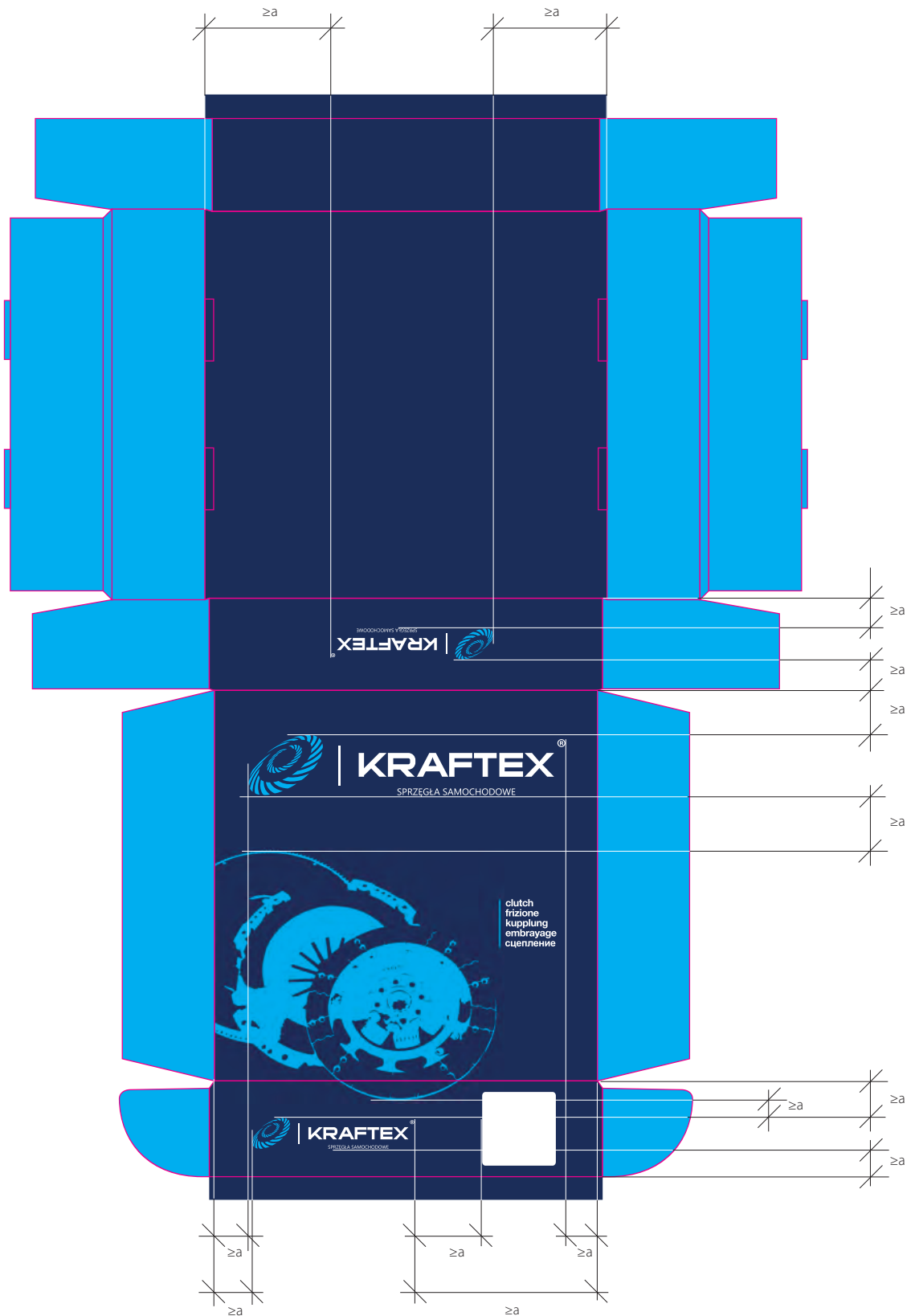
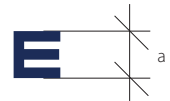

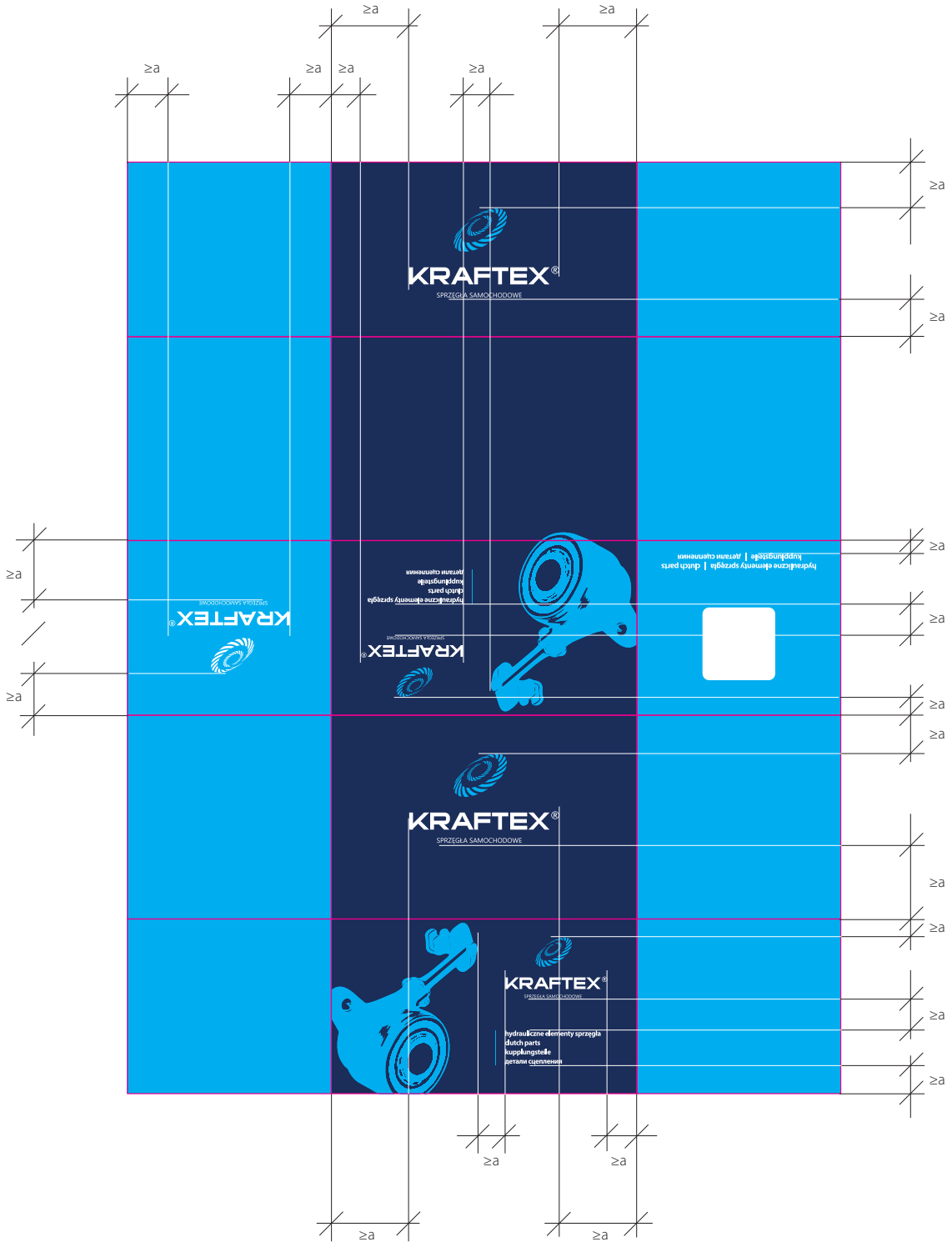
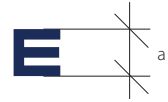

WIZUALIZACJA

DŁUGOPIS, PENDRIVE

Ze względu na konstrukcję znaku, należy stosować wariant 2 znaku.
 Dopuszcza się użycie obudowy długopisów i pendrive w kolorach znaku lub zbliżonej do kolorów występujących w znaku oraz w kolorze czarnym i białym.
 Należy pamiętać o minimalnej wielkości znaku tzn. znak nie może być niższy niż 4 mm, może być równy lub wyższy od 4 mm (≥ 4 mm).



PENDRIVE

Podobne zasady umieszczania znaku jak na długopisach



WIZUALIZACJA

METALOPLASTYKA

Zasady dotyczą różnych technik (tłoczenie, frezowanie, odlew, grawerowanie).

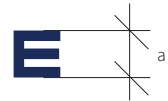

WIZUALIZACJA

ZNAK NA SZKLE

Zasady umieszczania znaku takie same we wszystkich wariantach.

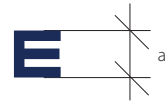

Wariant 1
szkło, plexi (folia matowa),
znak przezroczysty

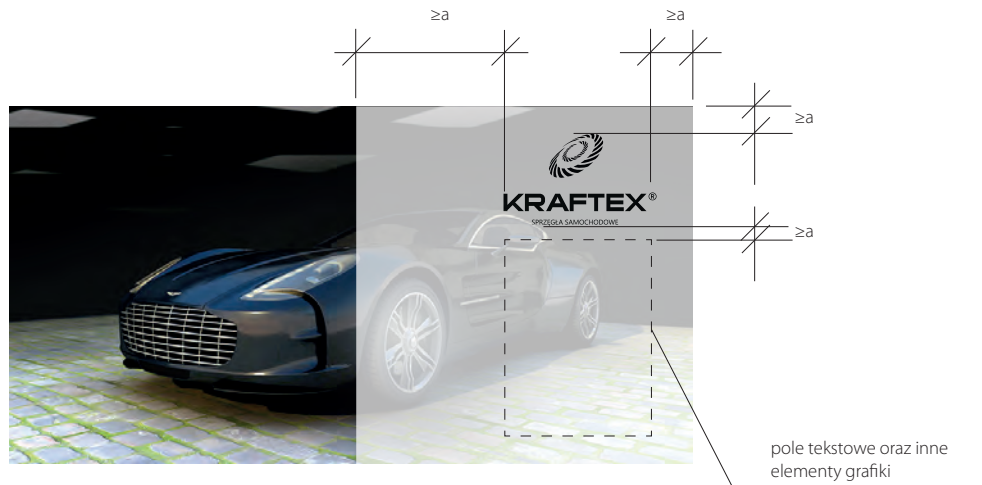

Wariant 2
szkło, plexi przezroczyste,
znak naklejony (folia)



Wariant 3
szkło, plexi przezroczyste,
znak naklejony (folia)



Wariant 4
szkło, plexi przezroczyste,
znak naklejony (folia)



Wariant 5
szkło, plexi przezroczyste,
znak matowy
(folia, piaskowanie)



TYPOGRAFIA

KROJE PISMA W ZNAKU GRAFICZNYM I PODSTAWOWE

Dla zapewnienia spójności graficznej identyfikacji należy stosować pokazane niżej kroje liternicze.

Do opracowania znaku „KRAFTEX” wykorzystano kroje liternicze

Sui Generis Free-Regular i **Ebrima-Regular**

Podstawowy krojem pisma jest **Myriad Pro**.

Sui Generis Free-Regular

**ABCDEFGHIJKLMNOPQRSTUVWXYZ abcdefghijklmnopqrstuvwxyz
1234567890 AĘŚŻŹĆŃÓŁ aęśżźćńół**

Ebrima-Regular:

ABCDEFGHIJKLMNOPQRSTUVWXYZ abcdefghijklmnopqrstuvwxyz1234567890 AĘŚŻŹĆŃÓŁ aęśżźćńół

Myriad Pro-Regular:

ABCDEFGHIJKLMNOPQRSTUVWXYZ abcdefghijklmnopqrstuvwxyz1234567890 AĘŚŻŹĆŃÓŁ aęśżźćńół

Myriad Pro-Italic:

ABCDEFGHIJKLMNOPQRSTUVWXYZ abcdefghijklmnopqrstuvwxyz1234567890 AĘŚŻŹĆŃÓŁ aęśżźćńół

Myriad Pro-Condensed:

ABCDEFGHIJKLMNOPQRSTUVWXYZ abcdefghijklmnopqrstuvwxyz1234567890 AĘŚŻŹĆŃÓŁ aęśżźćńół

Myriad Pro-Condensed Italic:

ABCDEFGHIJKLMNOPQRSTUVWXYZ abcdefghijklmnopqrstuvwxyz1234567890 AĘŚŻŹĆŃÓŁ aęśżźćńół

Myriad Pro-Light:

ABCDEFGHIJKLMNOPQRSTUVWXYZ abcdefghijklmnopqrstuvwxyz1234567890 AĘŚŻŹĆŃÓŁ aęśżźćńół

Myriad Pro-Light Condensed:

ABCDEFGHIJKLMNOPQRSTUVWXYZ abcdefghijklmnopqrstuvwxyz1234567890 AĘŚŻŹĆŃÓŁ aęśżźćńół

Myriad Pro-Semibold:

ABCDEFGHIJKLMNOPQRSTUVWXYZ abcdefghijklmnopqrstuvwxyz1234567890 AĘŚŻŹĆŃÓŁ aęśżźćńół

Myriad Pro-Semibold Italic:

ABCDEFGHIJKLMNOPQRSTUVWXYZ abcdefghijklmnopqrstuvwxyz1234567890 AĘŚŻŹĆŃÓŁ aęśżźćńół

Myriad Pro-Bold:

ABCDEFGHIJKLMNOPQRSTUVWXYZ abcdefghijklmnopqrstuvwxyz1234567890 AĘŚŻŹĆŃÓŁ aęśżźćńół

Myriad Pro-Bold Italic:

ABCDEFGHIJKLMNOPQRSTUVWXYZ abcdefghijklmnopqrstuvwxyz1234567890 AĘŚŻŹĆŃÓŁ aęśżźćńół

Myriad Pro-Black:

ABCDEFGHIJKLMNOPQRSTUVWXYZ abcdefghijklmnopqrstuvwxyz1234567890 AĘŚŻŹĆŃÓŁ aęśżźćńół



Myriad Pro-Black Condensed:

ABCDEFGHIJKLMNOPQRSTUVWXYZ abcdefghijklmnopqrstuvwxyz1234567890 AĘŚŻŹĆŃÓŁ aęśżźćńół

Myriad Pro-Bold Condensed Italic:

ABCDEFGHIJKLMNOPQRSTUVWXYZ abcdefghijklmnopqrstuvwxyz1234567890 AĘŚŻŹĆŃÓŁ aęśżźćńół

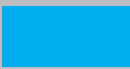
Zalecane kolory krojów pisma występujące w znaku podstawowym oraz czarny i w kontrze: (biały).

KOLOR	C	M	Y	K	R	G	B	H	S	B	PANTONE
	100	0	0	0	0	159	227	198	100	89	2995 C
	100	90	37	29	33	44	85	228	61	33	281 C